

Scuola di Cirko di Torino

in

TERMINAL 9



SCHEDA TECNICA

A CURA E CARICO DELL'ORGANIZZATORE
*parte integrante del contratto sottoscritto in data
odierna,
per lo spettacolo che si terrà a
..... il,
dovrà essere timbrata e firmata per accettazione e
allegata
al contratto, di cui costituisce parte integrante e
dovrà essere rigorosamente osservata.*

LO SPETTACOLO PUÒ ESSERE RAPPRESENTATO ALL'APERTO, IN TEATRO O SOTTO CHAPITEAU

- **Durata:** 60 minuti circa
- **Dimensioni della scena ideali:** 10 metri in larghezza x 10 metri in profondità
- **Altezza:** si richiede uno spazio scenico con spazio libero in verticale minimo di 7 metri
- **Impianto fonico:** la compagnia è autonoma per luoghi fino a 300 spettatori circa. Situazioni particolari andranno valutate con l'organizzatore
- **Impianto luci:** a cura e a carico dell'organizzatore. Come soluzione minima si richiede un piazzato ambrato
- **Camerini:** locale dotato di specchio vicino al luogo dello spettacolo per trucco e preparazione degli artisti
- **Platea:** numero adeguato di posti a sedere per il pubblico
- **Logistica:** possibilità di carico, scarico e parcheggio per 4 furgoni in prossimità del luogo dello spettacolo
- **Tempi:** montaggio 2 ore, smontaggio 1 ora e 30 minuti
- **Attenzione:** Per il corretto e sicuro montaggio delle attrezzature si richiede un luogo in piano senza dossi o avvallamenti. Si vedano disegni allegati.

Contatto: Paolo Stratta
stratta@scuoladicirko.it
+39.320.5713187

+39.347.3310752

FA 15

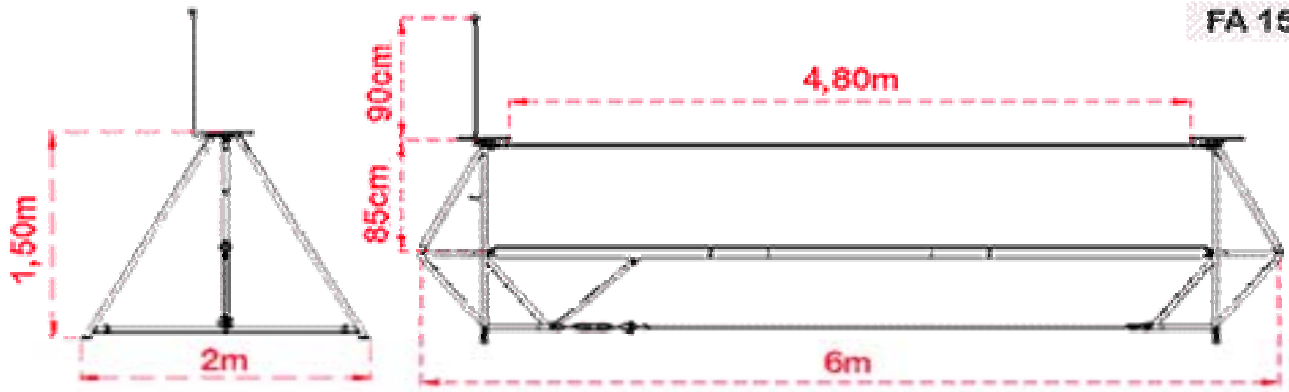

PA 36

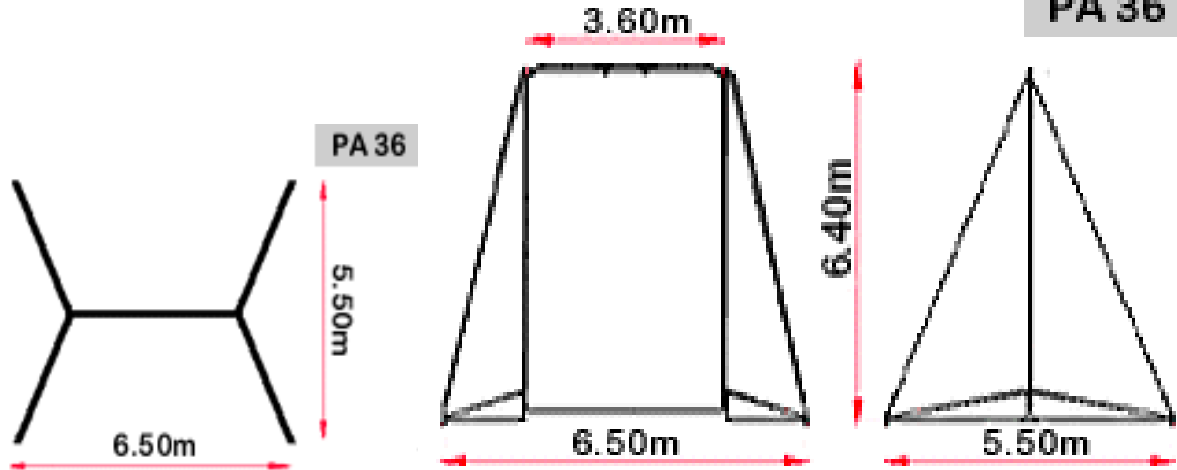

Contatto: Paolo Stratta
stratta@scuoladicirko.it
+39.320.5713187
+39.347.3310752